

# PET FRIEND

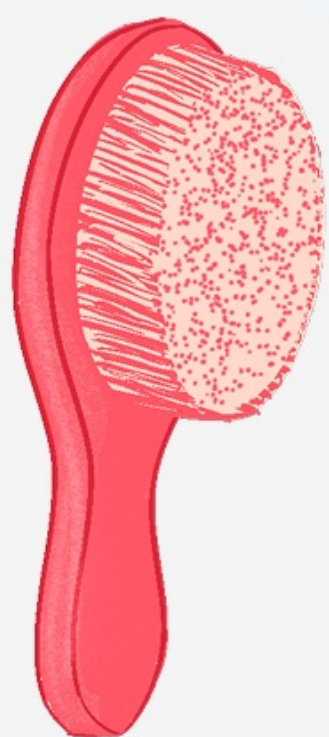

## ЛИ?

Гайд по посещению  
общественных мест  
с собакой

# СОДЕРЖАНИЕ

Введение .....	03
Глава 1. Нужно ли собаке посещать pet-friendly пространства?.....	04
Глава 2. Что такое pet-friendly пространство?.....	07
Глава 3. Pet-friendly кафе и рестораны.....	09
Глава 4. Парки и собачьи площадки.....	15
Глава 5. Ветклиники и груминг-салоны .....	21
Глава 6. Дом .....	32
Глава 7. Транспорт .....	41
Глава 8. Неподходящие места для посещения с собакой .....	47
Глава 9. Как мы можем влиять на развитие pet-friendly культуры?.....	50
Приложения.....	54
Список опасных и безопасных растений .....	54
Протокол расслабления на коврике .....	59
Сигналы примирения и правило трёх секунд .....	69

# ВВЕДЕНИЕ

## Почему pet-friendly пространства становятся популярными?

В последние годы количество мест, открытых для посещения с животными, значительно выросло. Это связано с ростом числа опекунов домашних питомцев и изменением отношения общества к ним. Всё больше людей считают своих питомцев полноценными членами семьи и хотят проводить с ними больше времени, в том числе в общественных местах.

В этом гайде мы разберёмся, нужны ли собакам такие места, и какую пользу могут принести.

# ГЛАВА 1.

Нужно ли собаке посещать pet-friendly пространства?

Pet-friendly пространства делают посещение общественных мест комфортным для опекунов собак, они в первую очередь рассчитаны на людей. Важно учитывать, что не все животные чувствуют себя комфортно в шумных местах с большим количеством людей.

Если мы говорим о действительно friendly местах и о бережном, гуманном отношении к собакам, то обязательно нужно учитывать физический и психологический комфорт собаки при посещении pet-friendly пространств. Посещать общественные места — это навык, которому как и любому другому нужно учиться.

**Всё зависит от вашей собаки!**

Как понять, подходит ли вашей собаке такое место, и когда стоит отказаться от посещения общественных мест?

Если вы замечаете сигналы дискомфорта, стресса, признаки тревоги и чрезмерного возбуждения у вашей собаки, это может указывать на то, что место ей не подходит.

Мы таскаем собак с собой везде из лучших побуждений, но, если бы собака могла говорить, она в 99% случаев отказалась бы от такого «веселья» и походу в кафе предпочла бы прогулку в лесу.



## Не стоит брать с собой собаку, если:

- Собака не приучена находиться в шумных людных местах;
- У собаки есть проблемы в общении с сородичами или людьми, особенно, если пространство небольшое. Например, страх людей или агрессивное поведение к сородичам;
- Собака болеет или неважно себя чувствует. Даже если обычно ваша собака комфортно чувствует себя, например, в кафе, то при болезни может отнестись к такому приключению совсем иначе;
- Собака совсем недавно в семье. Во время адаптационного периода определённо не стоит брать собаку с собой в места, перегруженные звуками, запахами, действиями. Сейчас собаке нужна спокойная, скучная, постоянная обстановка дома и на прогулках. И только после адаптации вы можете постепенно знакомить собаку с местами, которые планируете посещать с ней в будущем.

# ГЛАВА 2.

## Pet-friendly пространства

Это места, в которых разрешено нахождение с животными.

Они могут различаться по уровню адаптации для питомцев: от минимального допуска до создания комфортных условий (миски с водой, лежанки, зоны отдыха, специальное меню, нескользкие полы и т.д.).

Условно можно выделить **два типа пространств:**

- Пространства, специально предназначенные для животных: ветклиники, груминг-салоны, собачьи площадки, зоогостиницы;
- Пространства, предназначенные в первую очередь для людей, но допускают нахождение животных: кафе, магазины, транспорт.

**Одни просто разрешают вход с животными.**

**Другие создают условия!**

Пространство может называться pet-friendly, если оно безопасное и комфортное для собаки.



На примере самых популярных пространств рассмотрим, что это значит.

# ГЛАВА 3.

## Pet-friendly кафе и рестораны.

Это самый популярный вид pet-friendly пространств, не созданных изначально для собак, но часто допускающий их нахождение внутри.

Одной наклейки «можно с собакой» на двери **недостаточно.**

Чтобы хвостатые гости не стали причиной катастрофы, а также чувствовали себя комфортно, нужно учитывать особенности и потребности таких гостей.

Как оценить, насколько пространство френдли?



## Pet-friendly — это безопасно:

- **Достаточно пространства** внутри, есть свободное место у входа, чтобы комфортно разойтись с другой собакой или людьми;

- **Просторно в проходах** между столиками — никто не отдавит лапу или хвост;

- **Индивидуальные миски с водой:** не одна на всех, а несколько, которые регулярно моются, в идеале после каждого гостя;

- **Нескользящие полы:** хотя бы островки безопасности с коврами у входа и в некоторых зонах в зале;

- **Комфортная температура** воздуха и пола (!), особенно, если мы говорим про каменный или кафельный пол. В таком случае отличным решением будет опция «предложить коврик/плед»;

- Музыка и звуки: кафе, как правило, переполнены звуками. Невозможно контролировать шум кофемашины или блендера, но музыку контролировать можно. Будет здорово, если она будет негромкой, нейтральной, со спокойным ритмом;
- Собаки очень любопытны по своей натуре и часто пробуют мир на зуб, поэтому, во избежание неприятных ситуаций, ценный и хрупкий декор стоит убирать на уровень, недоступный для собак;
- Также нужно убрать из доступа растения, которые могут быть опасны (см. в приложении).



## Что по меню?

Огромным плюсом будет наличие специального меню или угощений для животных — с безопасным составом, конечно же. А в летнее время можно предложить хвостатым посетителям замороженные лизательные коврики или собачье мороженное.

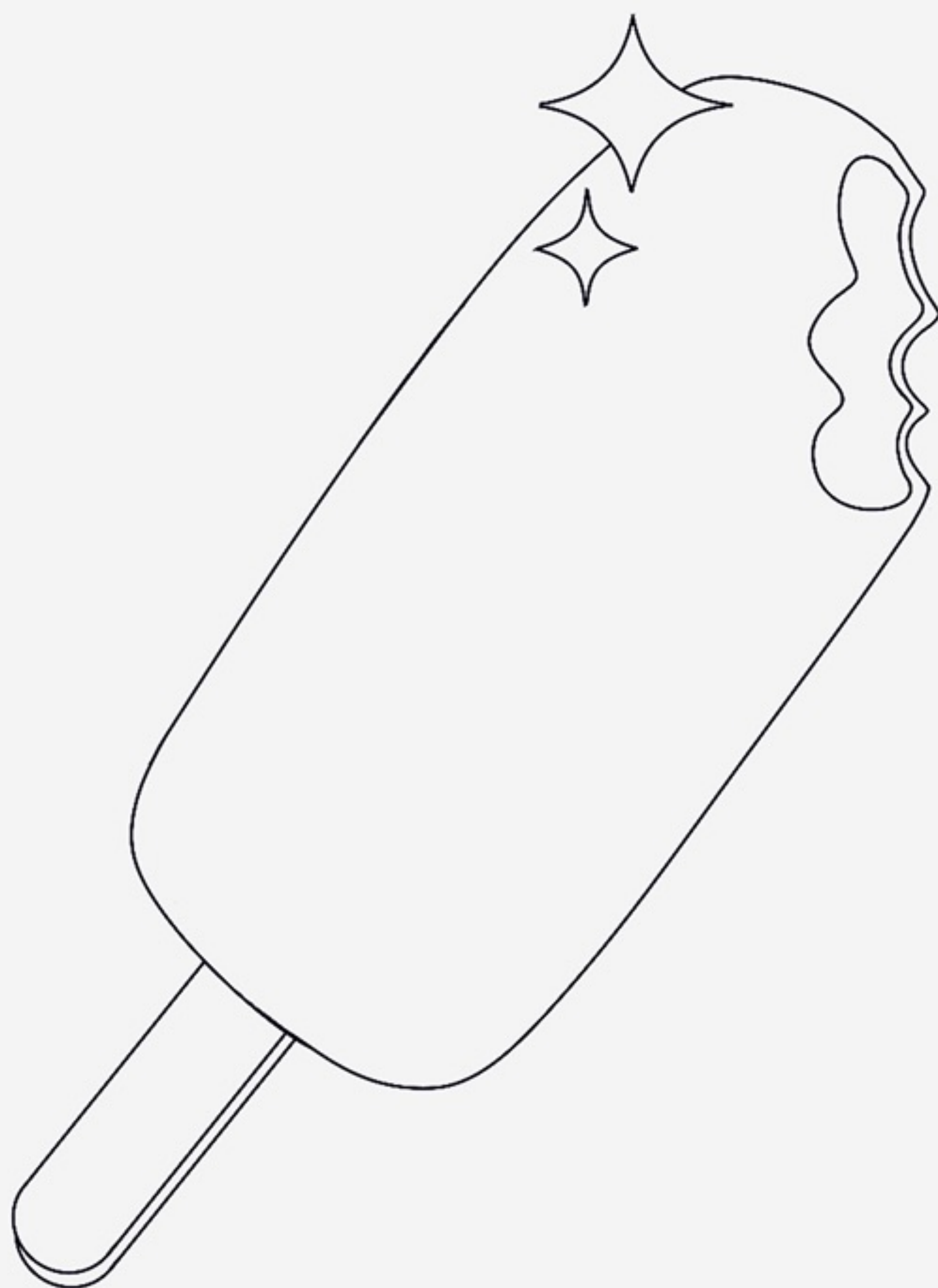

## Этикет и зоны ответственности.

Персонал в pet-friendly кафе и ресторанах относится к собакам уважительно, как и к другим гостям, а значит, не настаивает на активном общении с собакой.

Перед тем как угостить, погладить или подойти, сотрудники спрашивают одобрения у опекуна собаки, при общении используют правило «трёх секунд» (см. в приложении), используют спокойный тон и умеют замечать очевидные симптомы стресса и дискомфорта (см. в приложении).

Так или иначе, именно опекуны отвечают за комфорт и безопасность своих собак и следят за тем, чтобы они не мешали другим посетителям и сотрудникам.

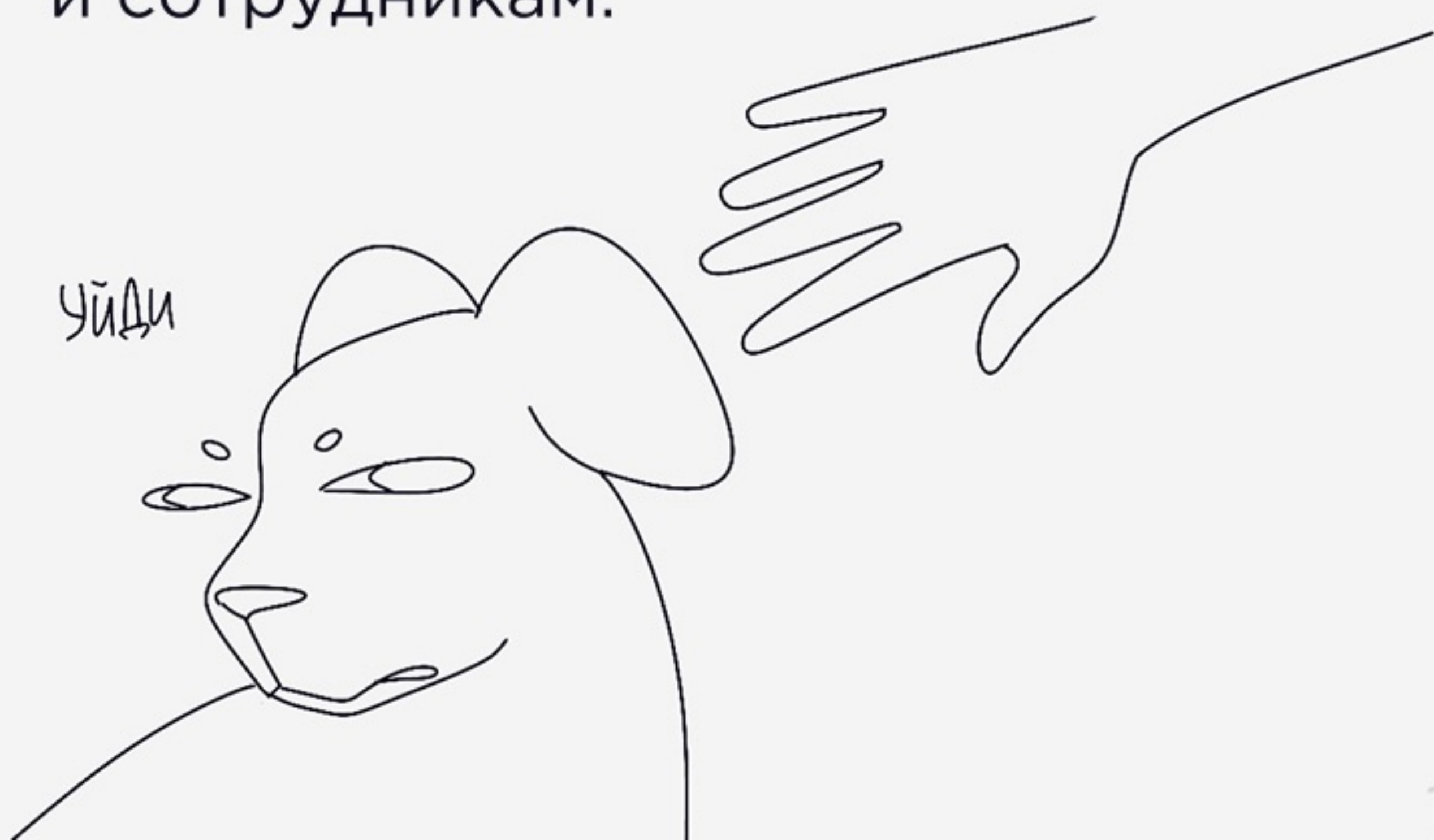

## Как минимизировать риски возникновения неприятных ситуаций?

- Перед походом с собакой в кафе, посетите его без собаки, уточните правила для посетителей с питомцами или задайте интересующие вопросы в социальных сетях заведений.
- Научите собаку расслабляться в людных, шумных местах, например, используя ритуал расслабления на коврике (см. в приложении).
- Дайте собаке время изучить помещение, т.е. **обнюхать**.
- Берите с собой долгоиграющие лакомства-погрызушки.
- Не задерживайтесь и уходите вовремя, до того, как собака перегрузится или заскучает.

# ГЛАВА 4.

## Парки и собачьи площадки

Отличия обычных парков от pet-friendly:

### Обычные парки

- Вход запрещён или действуют жёсткие ограничения (намордник, короткий поводок);
- Нет удобств для животных.

### Pet-friendly парки

- Разрешён выгул на поводке или без него на огороженной территории;
- Есть питьевые фонтанчики, урны с пакетами для уборки;
- Часто есть зоны для игр и тренировок, а также зоны для отдыха.

## Несколько советов для хорошей прогулки в парке:

- Не отпускайте собаку с поводка, если не уверены в её поведении.
- Следите за уровнем кипения собаки: не позволяйте собаке слишком навязчиво играть с теми, кто этого не хочет, чередуйте активные занятия с более спокойными, а также делайте паузы.
- Вежливо взаимодействуйте с другими опекунами — спрашивайте перед тем, как подпустить собаку к чужой, даже если ваша собака самая-самая добрая, на прогулке вам могут встретиться собаки, которые боятся сородичей или проявляют агрессию.

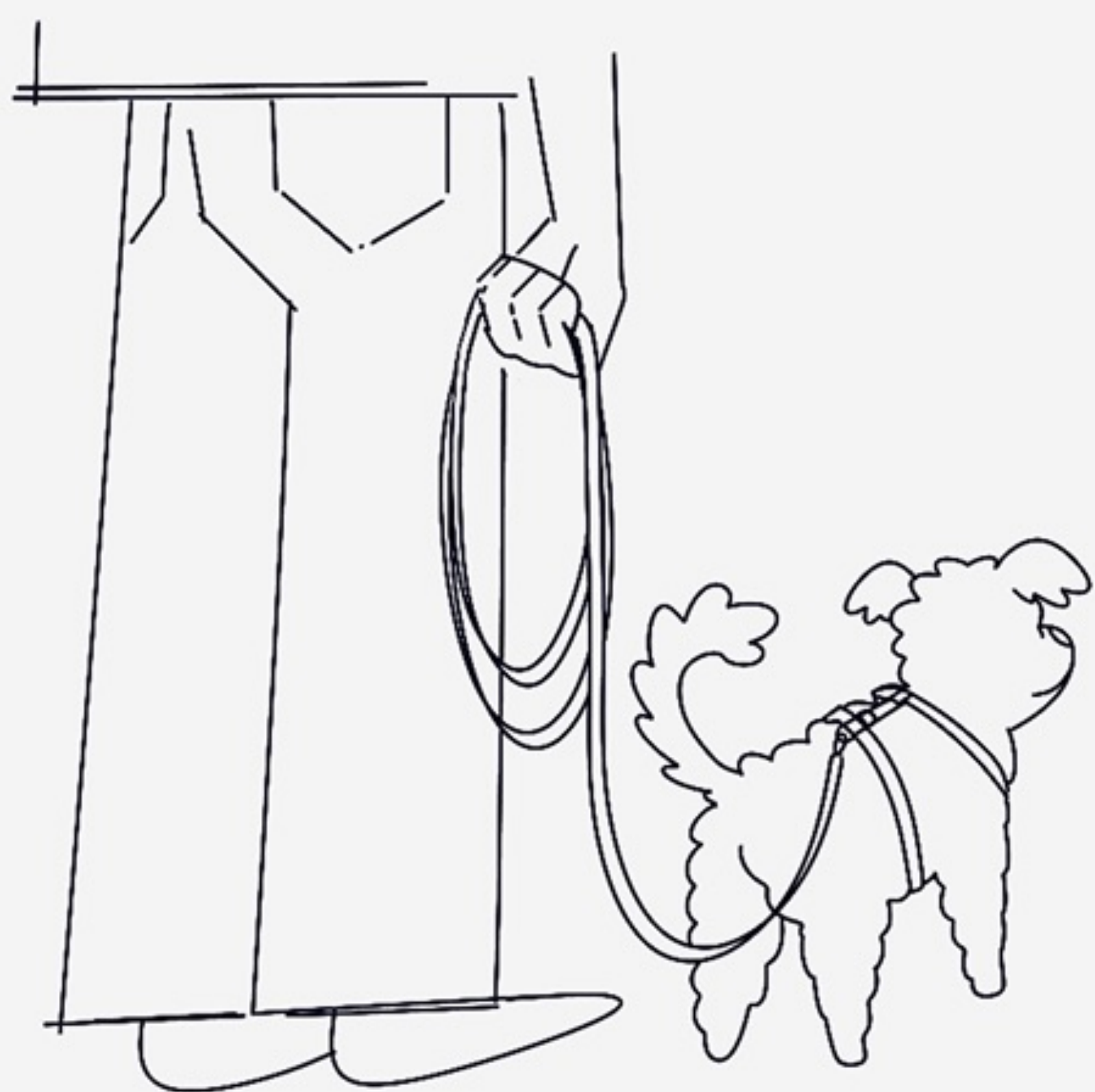

## Собачьи площадки

Идеальная площадка — это место, где собаки могут безопасно играть, тренироваться и социализироваться, а их опекуны — не менее комфортно проводить время. Она должна учитывать потребности собак разных размеров, темпераментов и уровней активности.

### Разделение зон:

- Огороженные участки для разных размеров собак (маленькие, средние, крупные);
- Зона для активных игр с препятствиями и тренажёрами;
- Зона для спокойного отдыха: с навесами, тенистыми местами и скамейками.

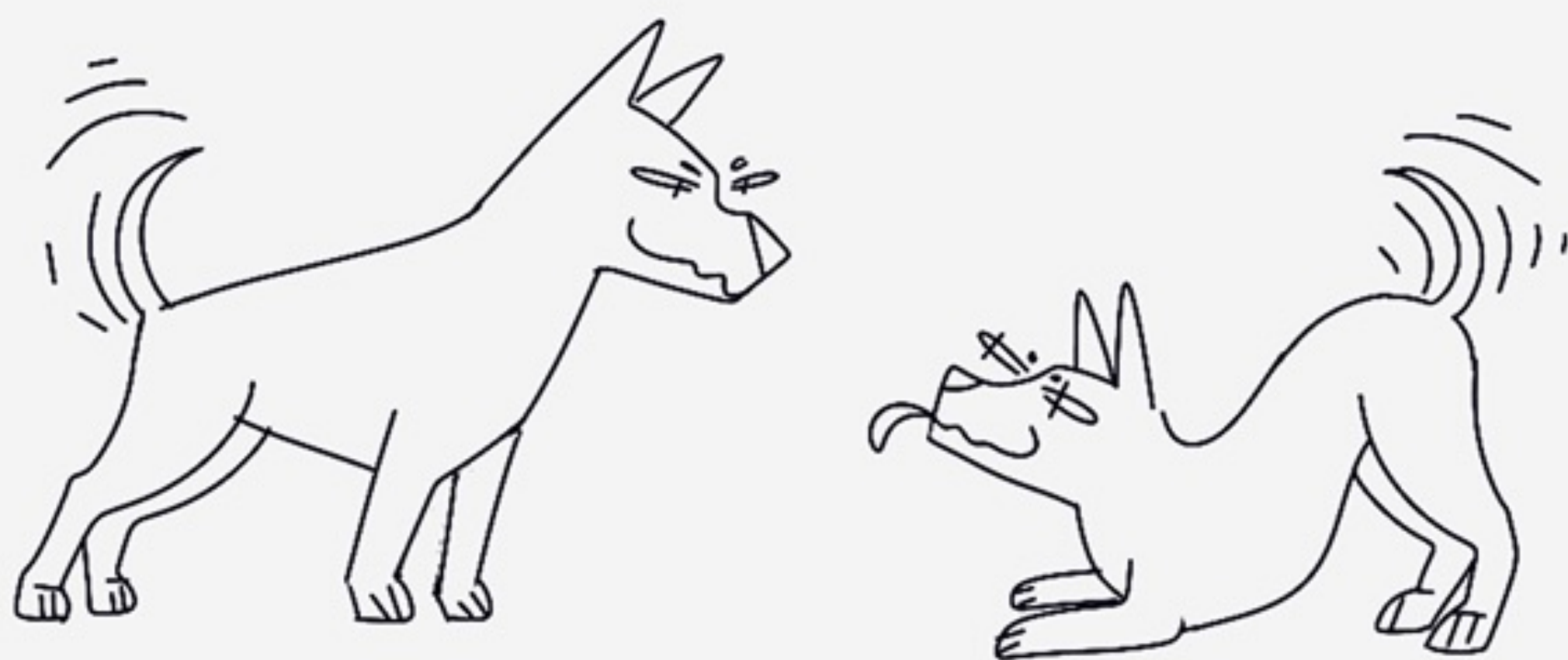

## Безопасность:

- Ограждение высотой не менее 1,5 м, с двойными воротами (тамбуром) для предотвращения побегов. Идеально, если таких ворот несколько;
- Освещение для вечерних прогулок;
- Мягкое покрытие (песок, трава, прорезиненные дорожки) для снижения нагрузки на лапы;
- Дренажная система для предотвращения луж после дождя;
- Чистота — урны для уборки отходов.

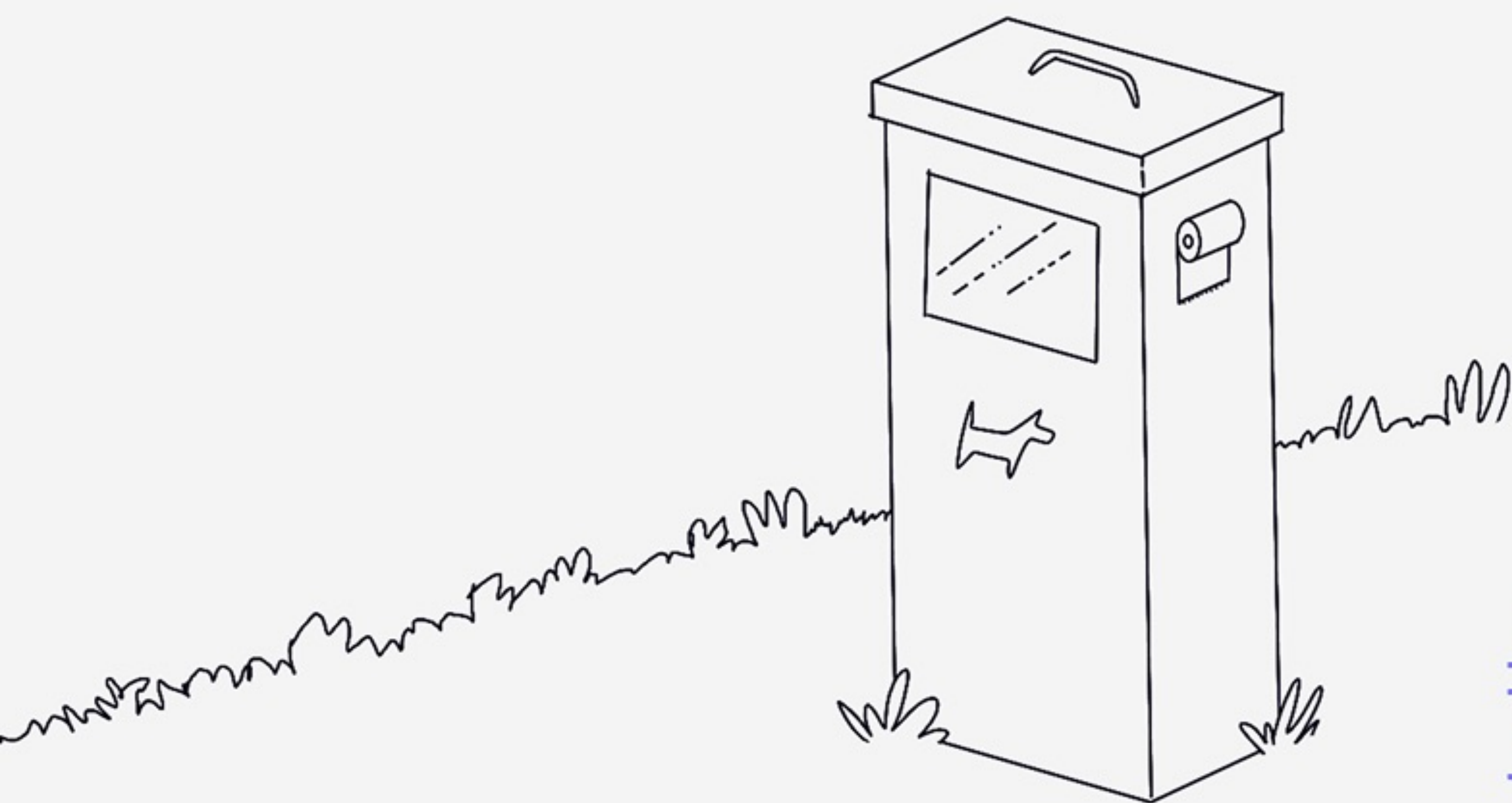

## Удобства для собак:

- Питательные фонтанчики с чистой водой;
- Игровые элементы;
- Зона для копания — с песком или щепой;
- Большие камни вместо снарядов;
- Водоёмы и купальни;
- Деревья и кустарники.

## Комфорт для опекунов:

- Навесы и беседки для отдыха в жару или дождь;
- Скамейки с удобным расположением по периметру;
- Информационные стенды с правилами поведения, контактами ветеринарных клиник и специалистов по поведению.

## Этикет и правила:

- Вход только для привитых собак;
- Опекуны убирают за собаками;
- Запрещены агрессивные собаки без намордника;
- Вход с течными собаками если на площадке есть другие собаки запрещён;
- Взаимное уважение и контроль за собаками.

## Собачья площадка не подойдёт:

- ✗ Щенкам, особенно с целью социализации, это скорее создаст наоборот отрицательный опыт;
- ✗ Быстро возбудимым в присутствии сородичей собакам;
- ✗ Как основное место для прогулок.

# ГЛАВА 5.

## Ветклиники и груминг-салоны

Походы с собакой в кафе или по магазинам мы можем свести к минимуму, если они становятся причиной стресса. А вот груминг и посещение ветклиники — это необходимость. Поэтому особенно важно распространять pet-friendly культуру в таких местах.

Хотя груминг-салоны и ветклиники были созданы специально для животных, часто по уровню комфорта они оказываются далеки от идеала. Скользкие полы, узкие пространства, шум и суета. Также персонал, который нацелен выполнить свои прямые обязанности, может не задумываться об эмоциональном самочувствии своих клиентов и их опекунов.

Грамотно устроенных пространств со временем появится больше, но что-то вы можете сделать сами уже сейчас, чтобы минимизировать стресс для питомца.

## Способы минимизировать стресс перед посещением салона или клиники

### Познакомить питомца со стресс-факторами дома:

- Запахи спирта и других антисептиков;
- Инструменты и принадлежности: перчатки, шприцы, градусник, бинты;
- Непривычные прикосновения к определённым частям тела: уши, зубы, лапы, живот.
- Звуки и прикосновения: фен, ножницы, триммер, когтерез.

В салоне стресс может вызвать буквально все: чужие люди, непривычные запахи и звуки, вынужденный долгий физический контакт. Водные процедуры даже в домашних условиях у многих животных не вызывают восторга, а в совокупности со всеми перечисленными факторами — это просто кошмар.

## Совершать пробные визиты

Вы можете позвонить администратору и предупредить, что зайдёте с питомцем в клинику или салон просто так, не делая каких-то процедур. По телефону также можно уточнить, в какое время лучше заглянуть, чтобы не помешать специалистам и другим клиентам, не попасть в час-пик и не напугать своего питомца. В спокойные часы можно познакомиться с помещением и персоналом, привыкнуть к новым запахам и звукам, получить положительный опыт в новом месте. Если вам не пойдут навстречу и откажут в знакомстве с пространством,.....

**лучше сразу выбрать  
другое место!**

## Устроить дни отдыха

Перед стрессовыми процедурами дайте собаке хорошо отдохнуть. Не перегружайте её впечатлениями на прогулках, оставьте посещение новых мест или визиты любимых гостей на потом. Уставшее животное будет хуже справляться со стрессом.



## Взять все необходимое с собой

- ✿ **Коврик.** Скользящая плитка — самый распространённый вид покрытия в общественных местах. А ещё это один из факторов стресса для животного. Сложно расслабиться там, где даже стоять тяжело. Поэтому лучше всегда иметь с собой коврик, на котором собаке будет комфортно стоять, и она спокойнее перенесёт процедуры. Это может быть коврик для йоги, резиновый коврик для ванной или даже любимый плед.
- ✿ **Вода и своя миска.** Также с собой лучше взять воду и миску. Нередко в заведениях воду наливают из под крана, а миски не моют после каждого хвостатого гостя. К тому же, собаке может быть просто комфортнее, если пить из знакомой миски.
- ✿ **Лакомства.** Тоже могут пригодиться, чтобы похвалить или успокоить животное. Никто не знает вашего питомца лучше, чем вы, так что вам предстоит подобрать подходящие ситуации вкусняшки.

## Разговаривать с персоналом

Рассказать про особенности своего животного, объяснить, как с ним лучше взаимодействовать. Вы можете попросить, чтобы питомец понюхал инструменты перед процедурой, чтобы фиксация была как можно мягче и аккуратнее. Смело просите подождать, сделать паузу или прекратить процедуру совсем, если видите, что питомцу это необходимо.

**Так вы можете  
создать комфорт  
для своего питомца!**



## Как владельцу клиники или салона создать friendly-пространство для всех посетителей

**Атмосфера.** В местах скопления людей шумно и суетливо, что может тревожить питомцев. Важно создать спокойную обстановку, где они смогут расслабиться.

- Фоновая музыка. Спокойные мелодии (пианино, рэгги, классика) действуют как на животных, так и на их опекунов.

- Размеренный тон общения сотрудников. Безусловно, все пациенты и клиенты очень милые, но персоналу стоит воздержаться от яркого и громкого проявления эмоций, которые могут пугать и раздражать.

- Правила поведения для посетителей. В зоне ожидания животные должны быть на поводках или в переносках. Напуганное животное, особенно, если у него что-то болит, может проявлять агрессию. Амуниция служит страховкой на случай непредвиденных конфликтов.

## Пространство

- Нескользящие покрытия. Плитка удобна для уборки, но животным на ней скользко. Лучше выбирать противоскользкую плитку с насечками, бороздками или шероховатой глазурью.

- Зонирование. Даже небольшие помещения можно разделить на укромные зоны для тревожных животных. Также все процедурные кабинеты стоит разделить по схеме: одно животное — одно пространство. Не ставить перегородки между столами, а иметь возможность полностью закрыть кабинет для одного клиента. В таком случае животное сможет спокойно адаптироваться и беспрепятственно изучить всю комнату, не отвлекаясь на посторонних.

- Питьевая вода. Воду лучше наливать из бутылок, фильтра или кулера. Миски следует мыть после каждого клиента. Желательно предлагать посуду из разных материалов (керамика, сталь), так как некоторые животные не любят металл.

## Работа персонала

Pet-friendly заведения должны обучать своих сотрудников правильной коммуникации с животными. Это базовые знания о поведении, которые помогут минимизировать стресс и избежать конфликтов.

- Сигналы примирения. Это язык тела собак, способ их коммуникации с сородичами и людьми. Изучив эти сигналы, можно улучшить качество общения с хвостатыми клиентами. Собака, видя, что её понимают, гораздо охотнее пойдёт на контакт. Общаясь с собакой на её языке, можно свести на минимум необходимость фиксации и применения силы.

- Терпение. Некоторым животным потребуется больше времени, чтобы привыкнуть к атмосфере и новым людям, справиться со страхом, принять ситуацию. Сотрудники должны находить индивидуальный подход к каждому, давать необходимое время, делать паузы в работе, если животному нужно передохнуть и сбросить стресс.

● Тон общения. Излишние эмоции и непредсказуемость в коммуникации могут ввести животное в ступор. Сотрудники должны контролировать свои проявления как в голосе, так и в жестах. Не совершать резких движений, говорить мягким и спокойным голосом.



## Почему же эти пространства настолько важны?

Ветеринарные клиники и груминг-салоны — это не просто места предоставления услуг, а важные пространства, влияющие на физическое и эмоциональное состояние животных. Они должны не только обеспечивать профессиональный уход, но и создавать комфортную и безопасную среду. Все перечисленные решения способны минимизировать стресс и повысить доверие к таким местам.

Таким образом, качественное и приятное взаимодействие с ветклиниками и груминг-салонами формирует культуру гуманного отношения к животным.

Опекуны получают уверенность в безопасности, сотрудники — более комфортные условия работы, а животные — возможность проходить необходимые процедуры без лишнего стресса.

# ГЛАВА 6.

## Дом

Именно дома питомец проводит большую часть времени, и важно, чтобы пространство отвечало его потребностям. Хорошая новость — собаке комфортно жить даже в небольшой квартире, главное — учесть несколько нюансов.

Как же сделать свой дом pet-friendly?

## Звуки

Собаки слышат в разы лучше нас. То, что для человека просто шум, для собаки может быть настоящим стрессом. Важно создать в доме место, где собака может отдохнуть от громких звуков. Например, укромный уголок в спальне или просто пространство, где нет лишнего шума.

Совет: если собака уснула, не включайте резко пылесос или блендер. Проявите уважение к её комфорту. А для расслабления можно включать фоновую музыку, о которой мы уже говорили.

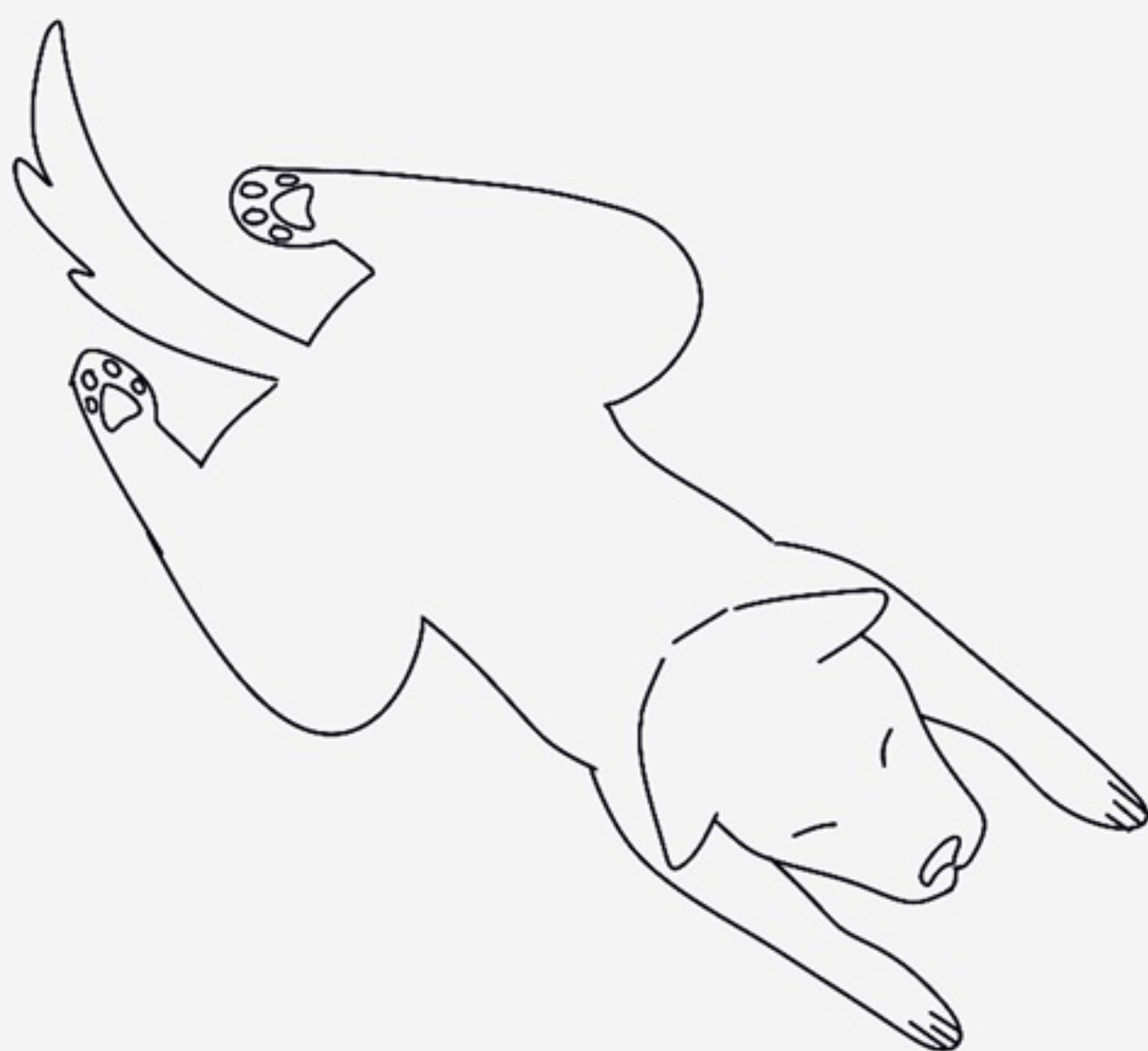

## Визуальное окружение

Экраны телевизора, ноутбука, телефона создают визуальный шум, особенно в темноте. Для отдыха собаки важно, чтобы было место, где ничего не мигает, не мелькает и не отвлекает.

Лежанка в тихом уголке, огороженная стенами или мебелью, поможет создать зону безопасности. Если собака боится каких-то предметов, лучше не ставить их на её пути.

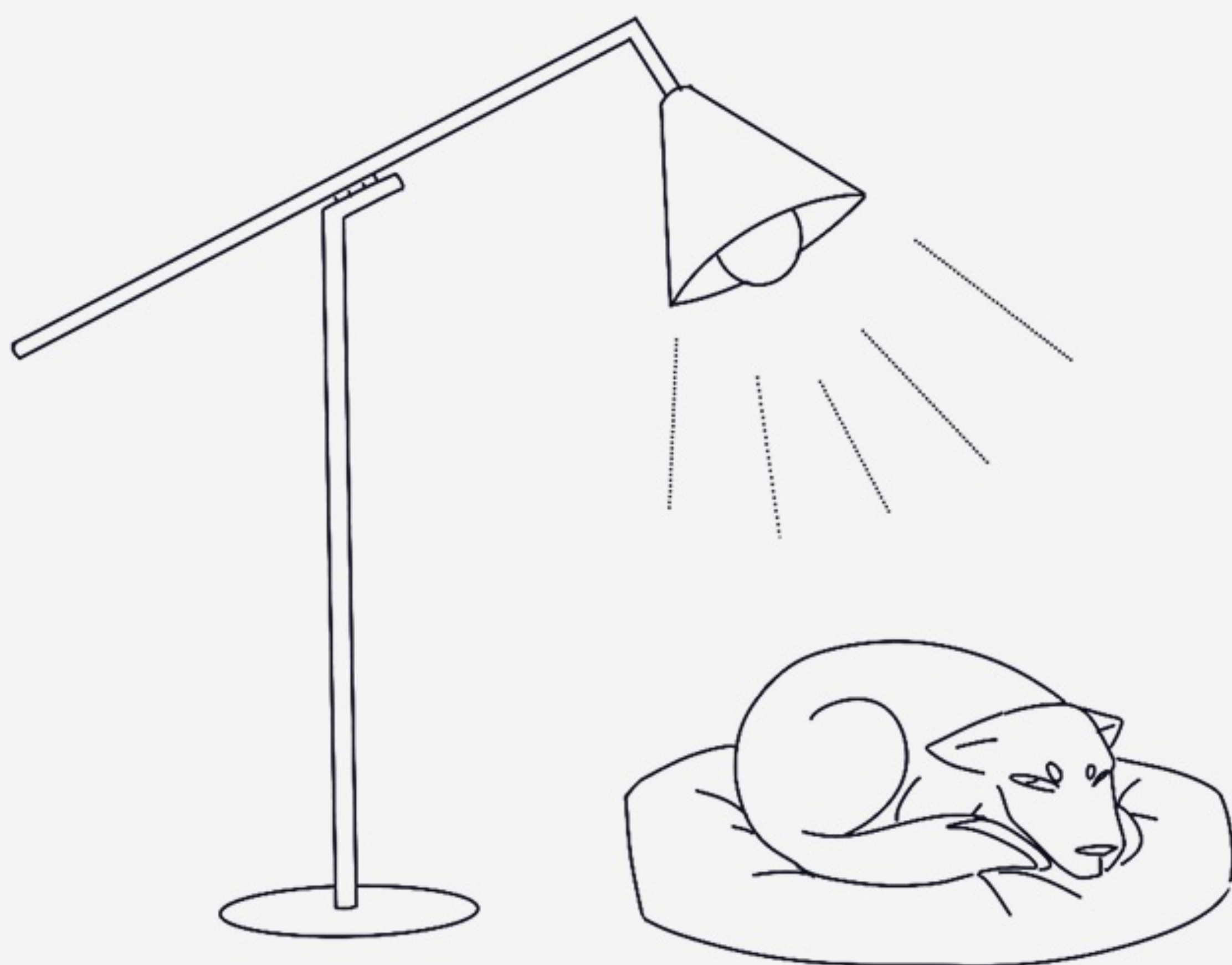

## Тактильные ощущения

Скользкий пол — это не просто неудобно, но и вредно. Представьте, что вы всё время ходите по льду в обычной обуви — мышцы напряжены, шаги неуверенные. Так же чувствует себя собака на скользком ламинате или плитке. И это в собственном доме — там, где должно быть безопаснее всего.

Решение простое: ковры, антискользящие покрытия, резиновые коврики хотя бы в зонах, где собака чаще всего ходит, играет или спит.

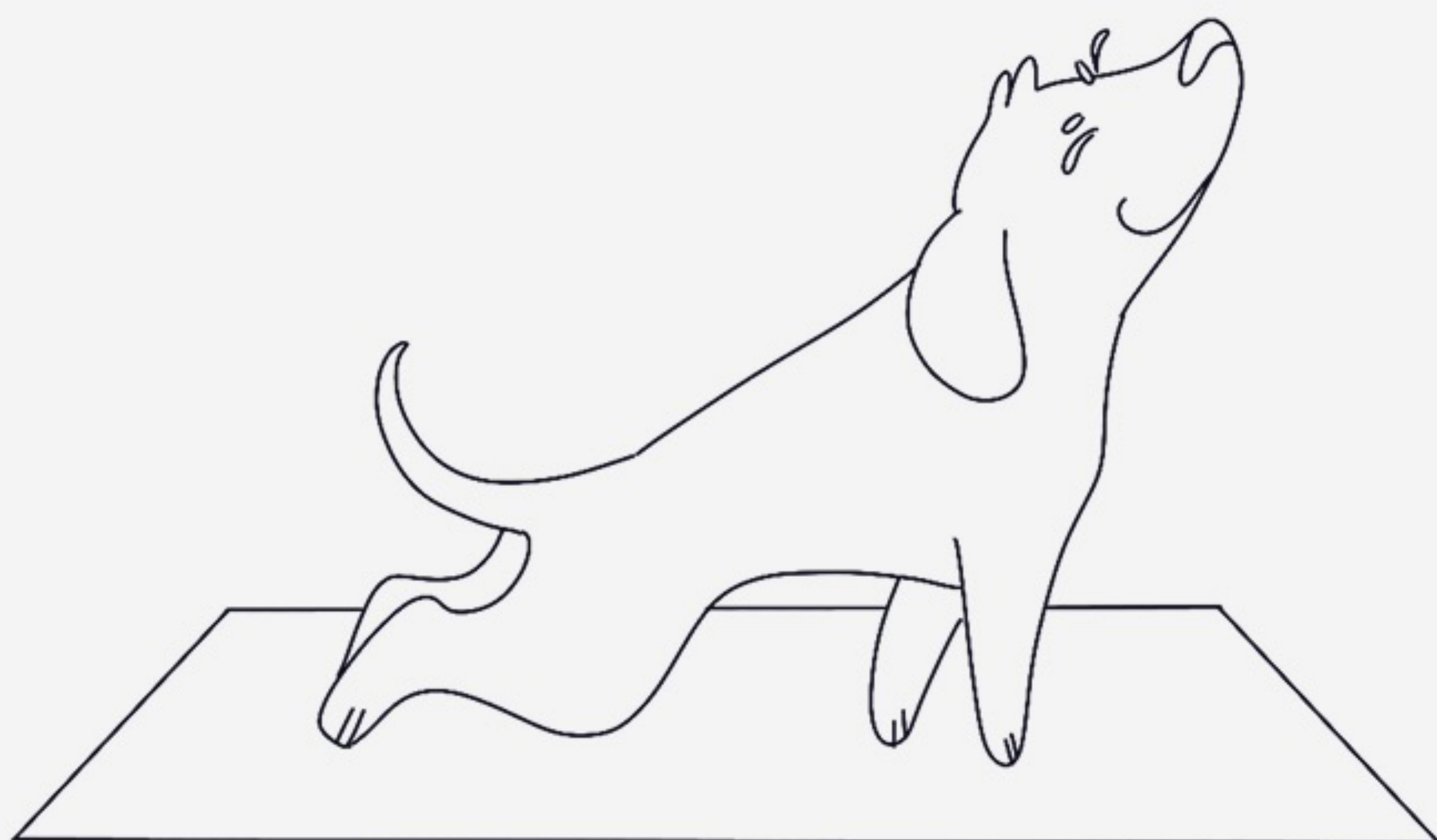

## Запах

Собаки чувствуют запахи намного лучше людей, поэтому важно, какие средства вы используете для уборки. Лучше выбирать специальные средства для животных или детскую бытовую химию без отдушек.

Будьте осторожны с аэрозолями и распылителями — следите, чтобы они не попадали на слизистые собаки. А также обращайте внимание на реакции собаки на аромалампы, палочки, свечи и диффузоры. Не используйте слишком резкие и стойкие отдушки.

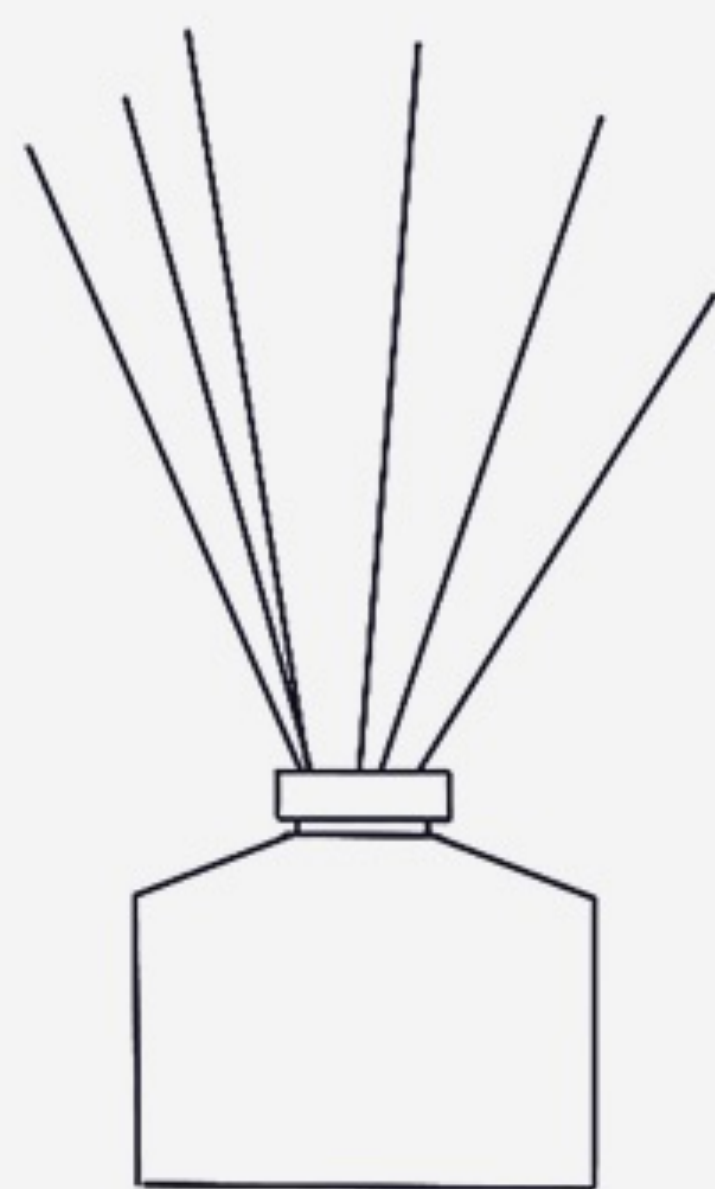

## Игрушки

Игрушки должны быть в открытом доступе и лежать в удобном месте — например, в коробке с низкими бортиками, чтобы собака могла сама их доставать.

Важно, чтобы игрушки были разными: жёсткие и мягкие, для жевания и для перетягивания.

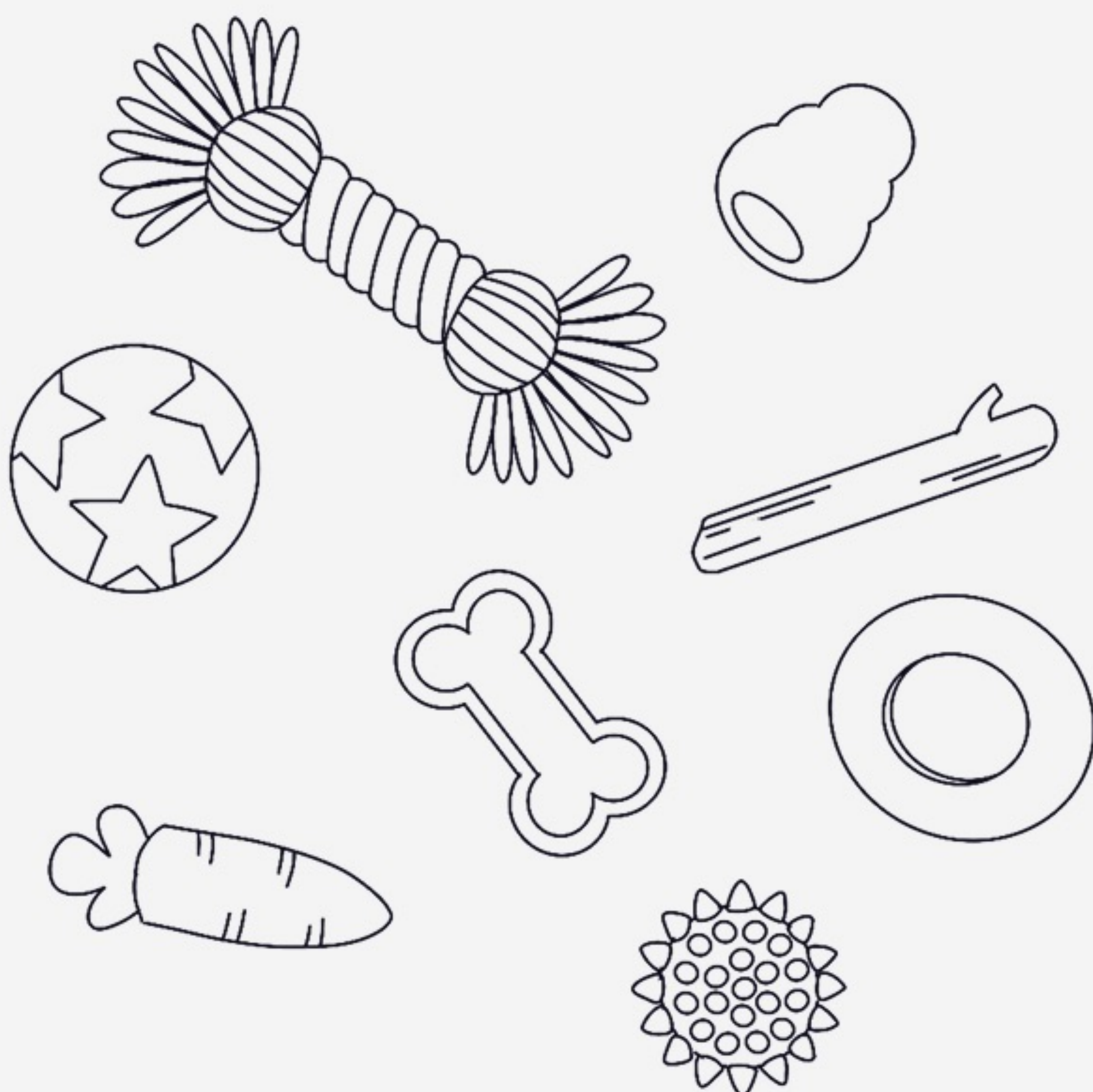

## Место для еды

Поставьте миску в спокойном месте, а не на проходе, где собаку могут тревожить. Пол в зоне кормления не должен быть скользким, чтобы собака уверенно стояла всеми лапами.

Оптимальный вариант миски — нержавейка: долговечная и безопасная. Но у каждой собаки свои предпочтения. Если питомцу не нравится металлическая посуда, попробуйте керамику или пластик.

Если у вас несколько собак, стоит кормить их на расстоянии друг от друга, а ещё лучше — в разных комнатах, чтобы избежать конкуренции и стресса.



## Места отдыха

Собаки, как и люди, любят выбирать, где им удобнее. Поэтому место для отдыха должно быть в каждой комнате. Лежанка с бортиками и без, коврик, подушка — важно разнообразие.

Также собакам важны вертикальные поверхности (да, не только кошкам) для удовлетворения потребности в наблюдении.

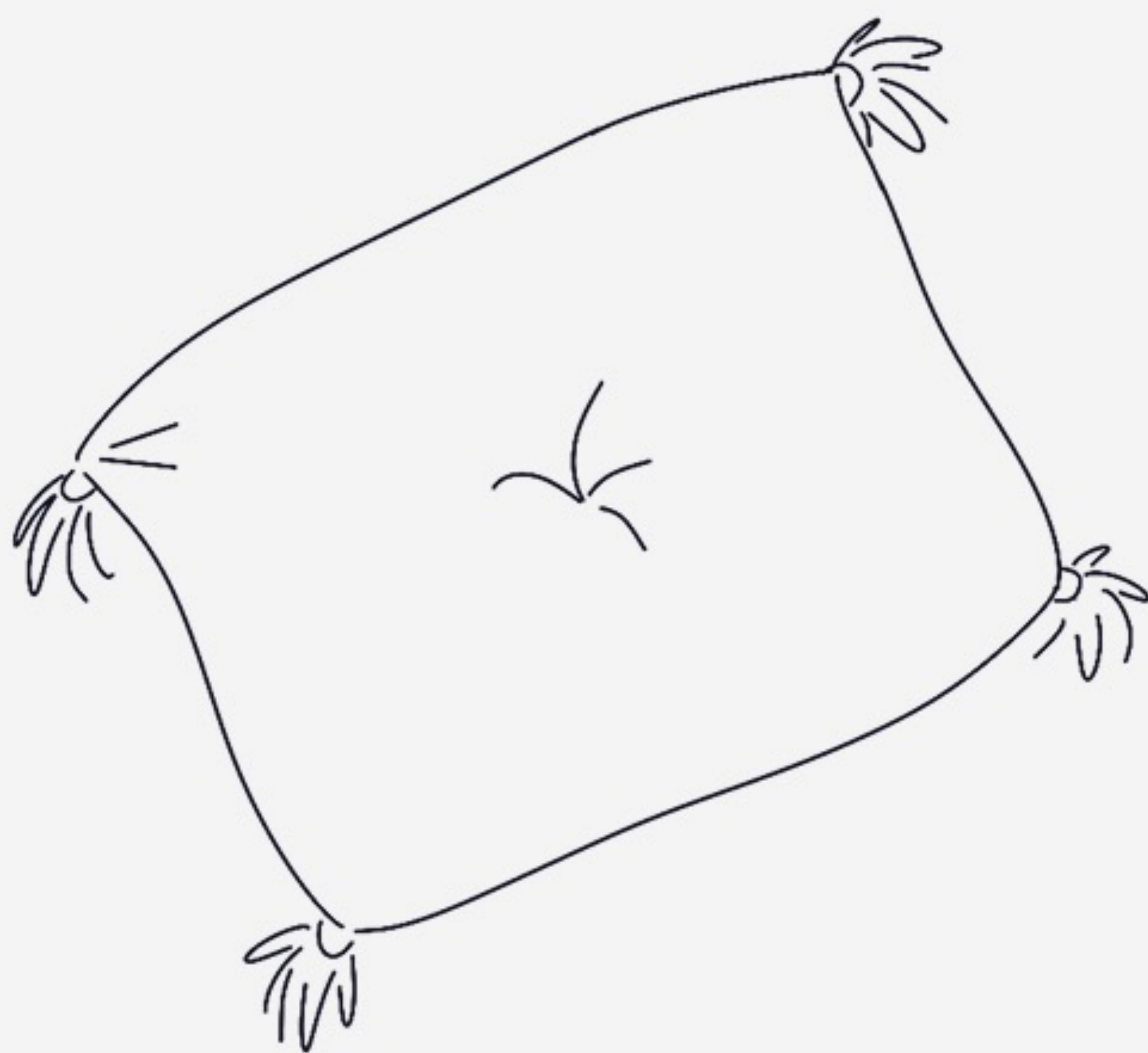

## Pet-friendly отелу и съёмное жильё

Если вы путешествуете с собакой, то знаете, как сложно найти жильё. Владельцы больше всего беспокоятся за сохранность мебели и ремонта, поэтому хорошим решением будет взять с собой несколько пледов, чтобы застелить диваны и кресла, которые собака выберет для отдыха. Также можно привезти несколько ковриков, например, для йоги. Собака не будет скользить, и меньше шансов повредить полы.

Все перечисленные выше правила также касаются дома ситтера. Если пространство грамотно организовано для пушистых гостей, это минимизирует стресс от пребывания на новом месте.



**Дом ситтера  
тоже может быть  
не pet-friendly!**

# ГЛАВА 7.

## Транспорт

К сожалению, общественный транспорт пока сложно назвать pet-friendly. Правила перевозки животных зависят от страны, города и типа транспорта, но в целом основные требования выглядят так:

### Городской транспорт

(автобусы, трамваи, метро):

- Мелкие животные (кошки, собаки, грызуны, птицы) — допускаются только в переносках.
- Средние и крупные собаки — необходим поводок и намордник, часто требуется отдельный билет.
- Собаки-поводыри и Service Dog могут ездить без ограничений и бесплатно.

## Поезда и электрички

- Мелкие животные — перевозка в переноске или боксе.
- Крупные собаки — в наморднике и на поводке, обычно требуется отдельное купе или его полный выкуп.

## Самолёты

- Мелкие животные могут лететь в салоне в переноске, если их общий вес не превышает установленного лимита (~5–8 кг).
- Крупные собаки перевозятся в багажном отделении в специальном контейнере. Исключение — собаки-поводыри и Service Dog, которые могут находиться в салоне.

**Перед поездкой лучше всегда уточнять правила перевозки, чтобы избежать неприятных сюрпризов!**

## Такси и каршеринг

Наверняка многим знакома ситуация, когда таксист отказывался осуществлять поездку из-за собаки. Чтобы избежать неприятностей:

- Договаривайтесь заранее. В «Яндекс.Такси», Uber и других сервисах есть опция «Перевозка животных», но не все водители обращают на неё внимание. Лучше написать или позвонить водителю перед поездкой.
- Используйте подстилку или бокс. Это поможет сохранить салон в чистоте и повысит шансы, что водитель не откажется вас везти.
- Возьмите пелёнки и салфетки. Даже если питомец приучен к чистоте, лучше подстраховаться.
- В каршеринге действуют строгие правила. Большинство сервисов разрешает перевозку животных только в переноске и с защитной накидкой на сиденье, иначе можно получить штраф.

С нефрендли-транспортом понятно. Но есть и хорошие новости: владельцы личных авто (и водители каршеринга) могут создать комфортные условия для своих питомцев. Главное — позаботиться не только об удобстве, но и о безопасности.

### Безопасность:

- Автогамак с бортиками и плотным дном помогает собаке сохранять равновесие, не падать на поворотах и защищает салон от шерсти и грязи (насколько это вообще возможно).
- Ремень безопасности крепится только к шлейке, не к ошейнику! При резком торможении не даст собаке упасть и предотвратит хаотичное перемещение по салону.
- Переноска или бокс — для перевозки в багажнике.

## Комфорт:

- Подстилка или плед — сделает поездку уютнее.
- Вентиляция — в машине не должно быть душно, особенно летом. Если кондиционер не достаёт до заднего сиденья, можно чуть приоткрыть окно (но не нараспашку!).
- Солнцезащитные шторы — помогут защитить собаку от перегрева.
- Остановки каждые 2-3 часа — собаке нужно размять лапы, попить.
- Не кормить перед поездкой, чтобы избежать укачивания. Если у собаки есть склонность к укачиванию, консультируемся с ветеринаром насчёт препаратов.
- Негромкая спокойная музыка в салоне.
- Обязательно постепенное приучение к машине с пробными короткими поездками.

- Если поездка необходима, и времени на привыкание к машине нет, то возможно использование успокоительных средств после консультации у ветеринара.

**Если собаку пугают поездки на машине, то в первую очередь работаем со страхом!**



# ГЛАВА 8.

## Неподходящие места для посещения с собакой

Не все общественные места подходят для прогулок с собакой. Да, формально во многих общественных местах присутствие животных разрешено, но это не значит, что питомцу там будет комфортно и безопасно.

### Магазины

Магазины, особенно продуктовые, часто запрещают вход с собаками, а в торговых центрах собака сталкивается с массой раздражителей: скользкие полы, эскалаторы, большое скопление людей, резкие звуки.

Даже посещение зоомагазина будет скорее плохой идеей. Это может быть полезным опытом, если собака чувствует себя уверенно: она может выбрать игрушку или лакомство, получить положительные эмоции. Однако, задерживаться там надолго не стоит.

## Офисы

Офисное пространство тоже не всегда благоприятно для питомца. Долгое нахождение в одном помещении без возможности свободного передвижения, шум и люди, которые не всегда рады собаке, делают офис далеко не самым удобным местом. К тому же, собаки в среднем должны спать по 14 часов в сутки, а в таком месте вряд ли удастся хорошо выспаться.

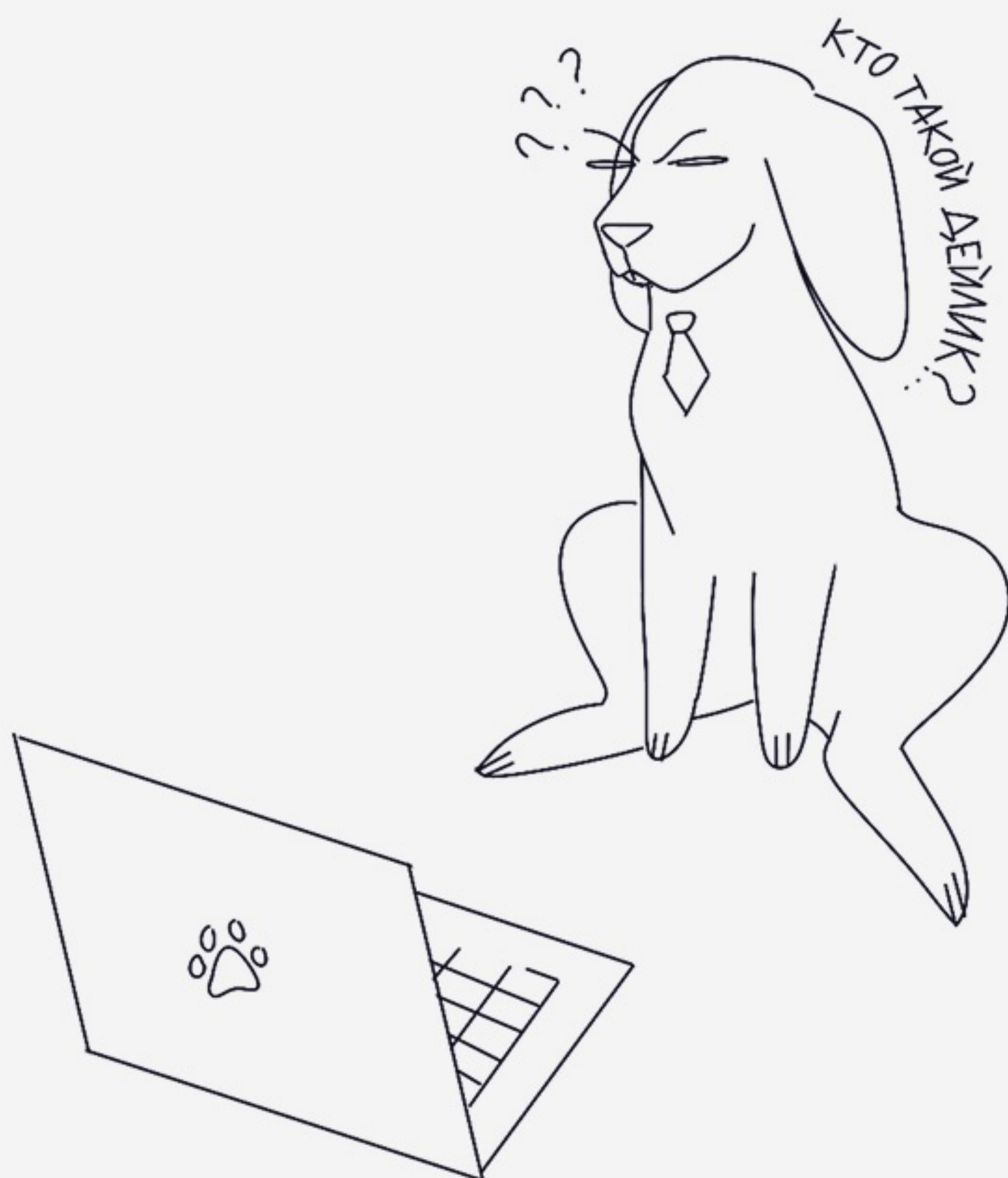

## Куда точно не стоит брать собаку? Вот прям совсем нет!

- ✗ **Концерты и массовые мероприятия.** Громкая музыка, крики, давка и суета. Это дискомфортно и небезопасно.
- ✗ **Празднования с фейерверками.** Резкие звуки могут напугать животное, а паника нередко приводит к побегам.
- ✗ **Спортивные матчи и фестивали.** Шум, толпы людей, мусор и еда на земле создают опасные условия.
- ✗ **Клубы, бары, ночные заведения.** Громкие звуки, толпа и алкогольная атмосфера плохо сказываются на состоянии собаки.
- ✗ **Супермаркеты и рынки.** Обычно запрещены для собак, а большое количество людей и запахов может вызвать беспокойство.

Если всё же необходимо взять собаку на шумное мероприятие, убедитесь, что на ней есть надёжный адресник с вашими контактами.

# ГЛАВА 9.

Как мы можем влиять на развитие pet-friendly культуры?

## + Поддерживать ответственные заведения

- Выбирайте кафе, рестораны и магазины, которые открыты для посетителей с животными.
- Оставляйте положительные отзывы и делитесь рекомендациями, чтобы мотивировать бизнес становиться более pet-friendly.



## + Образование и просвещение

- Организуйте лекции и семинары в pet-friendly местах на темы зоопсихологии, ветеринарии и другие (Собакам на лекциях присутствовать не обязательно;)).
- Поддерживайте инициативы по ответственному содержанию животных, рассказывайте о важности правильного воспитания и ухода.
- Развивайте культуру уважения к окружающим: опекуны должны понимать, как вести себя с животным в общественных местах, чтобы не мешать другим посетителям и наоборот.



## Как pet-friendly места могут способствовать гуманному отношению к животным?

- + Кафе и парки могут устраивать тематические встречи для опекунов животных со специалистами по поведению, ветеринарами и другими специалистами.
- + Общественные пространства могут размещать информационные стенды о правильном уходе за питомцами, а также рекомендации проверенных пространств.

Продвигая и поддерживая ответственное отношение к животным, мы формируем культурную среду, где учитываются интересы всех участников, в том числе хвостатых.

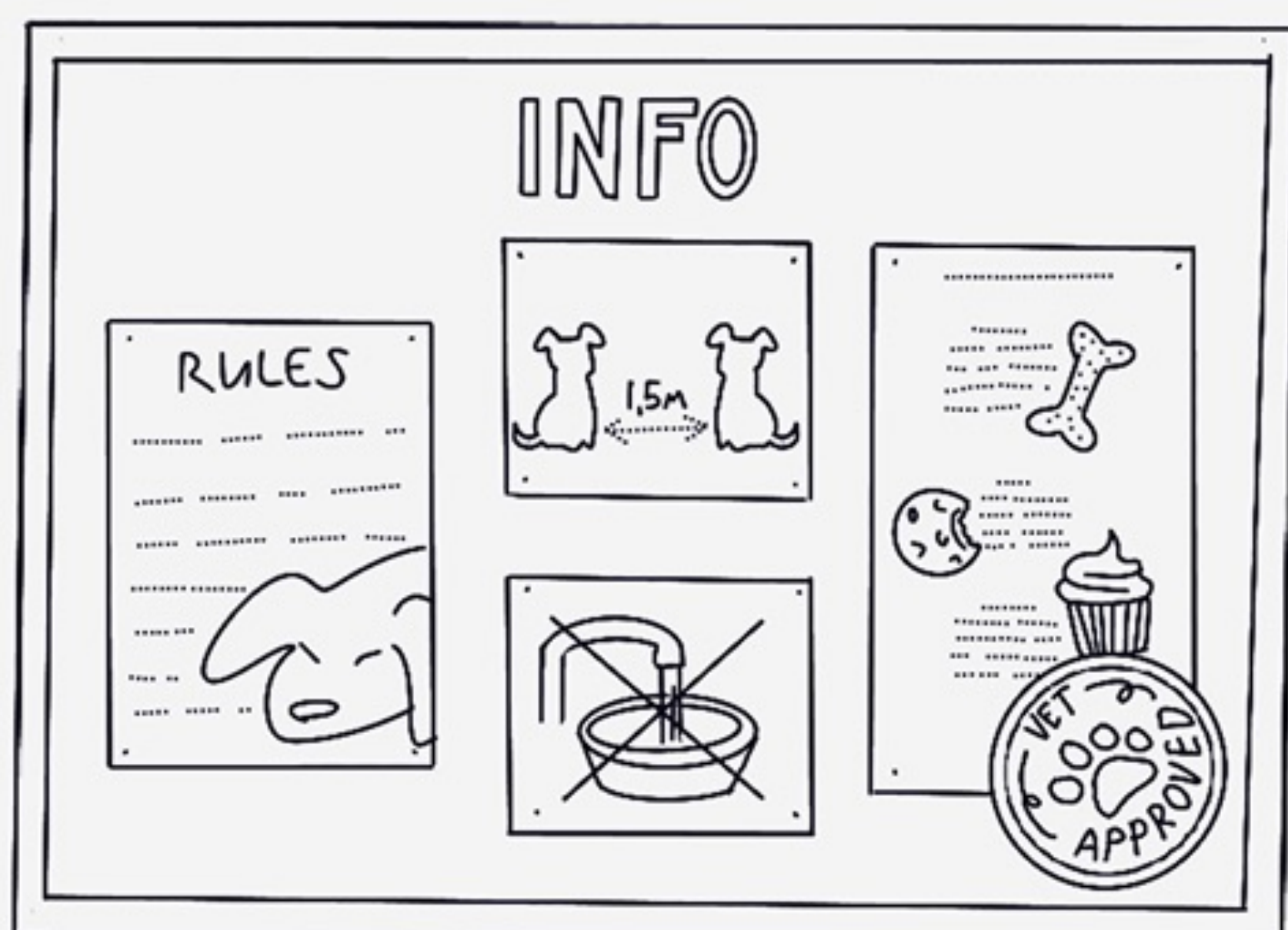

Таким образом, образование Pet-friendly пространств — это не только вопрос удобства, но и значимый вклад в развитие более гуманного общества.



## Приложение 1. Опасные растения

### Декоративно-лиственные комнатные растения

- ✿ Эти растения выращивают ради красивой листвы, но их сок может быть ядовитым.
- ароидные: монстера, сингониум, замиокулькас (долларовое дерево), диффенбахия, антуриум, алоказия, каладиум
- молочайные: кодиеум (кротон), пуансеттия, акалифа (лисохвост)
- суккуленты и экзотика: пахиподиум, адениум

### Декоративно-цветущие комнатные растения

- ✿ Некоторые цветущие растения содержат опасные для животных вещества:

цикламен (особенно клубни),  
олеандр (крайне токсичен!),  
броваллия, катарантус, алламанда,  
мандевилла

## Луковичные растения

\* Луковицы этих растений особенно ядовиты, а у некоторых опасны и листья.

амариллис, эухарис, валотта, гиппеаструм, кливия, гладиолус, тюльпаны, ирисы, лилии (крайне опасны для кошек!), гиацинт, нарциссы

## Кустарники и цветущие садовые растения

азалия (рододендрон, содержит нейротоксины), гортензия (содержит цианогенные гликозиды), хризантемы, сирень, ландыши (очень ядовиты, даже в небольших количествах), пионы

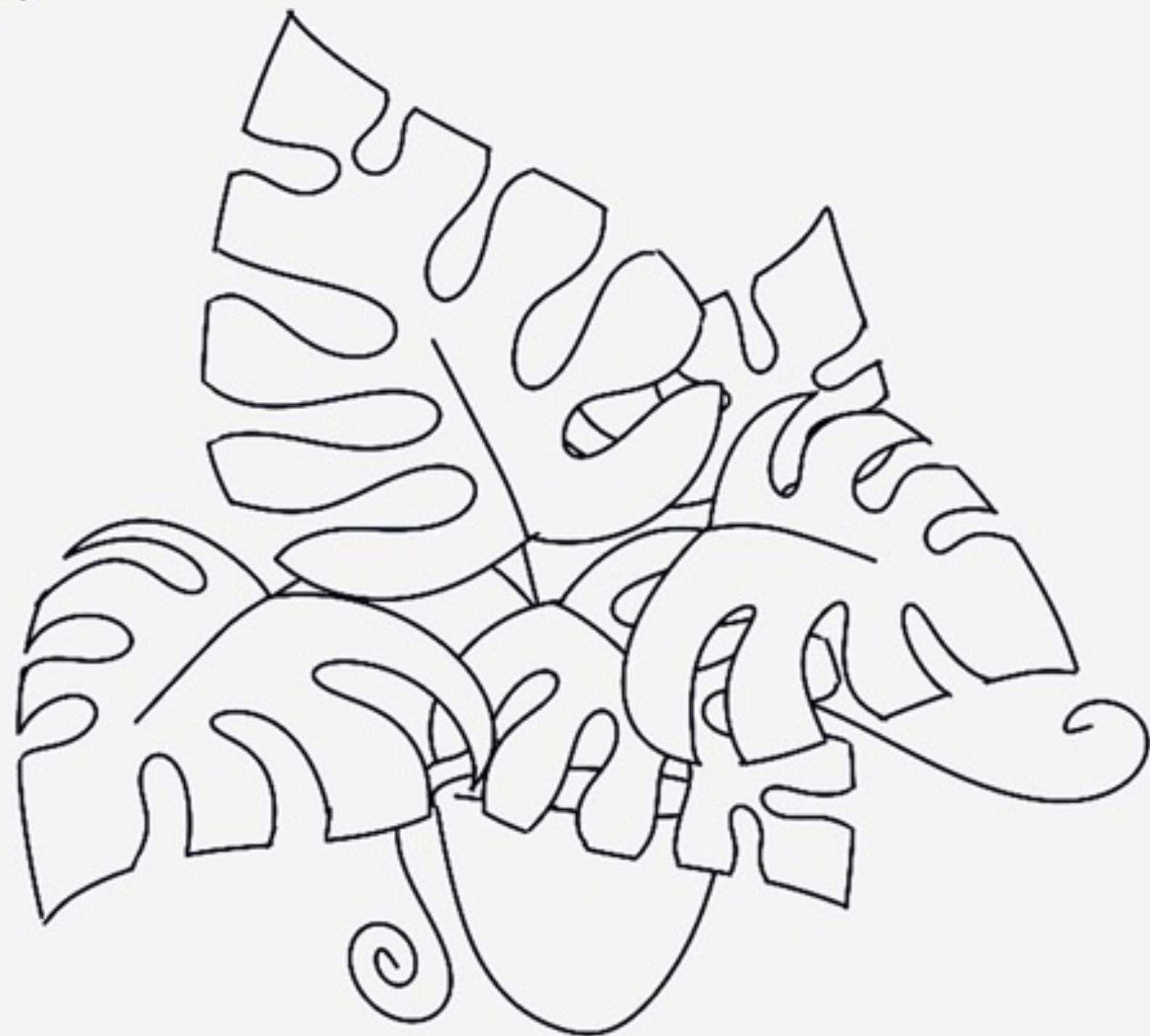

## Особо опасные растения

✿ Эти растения могут вызывать сильные отравления даже в малых дозах.

диффенбахия (содержит кристаллы оксалатов, вызывающие отёк и жжение), олеандр (смертельно ядовит для животных и людей), алоказия, пахиподиум, замиокулькас, адениум, ятрофа, клещевина обыкновенная (содержит рицин, смертельно ядовит)



## Приложение 2. Безопасные растения

### Безопасные растения

- ✿ Пальма Арека — безопасна для домашних животных, включая собак и кошек. Это красивое растение не вызывает токсичных эффектов, если животное решит его попробовать.
- ✿ Бамбук — также считается безопасным для животных, включая собак и кошек, и не вызывает отравлений.
- ✿ Гипоэстес — безопасен для домашних животных. Это декоративное растение не содержит токсичных веществ, которые могут навредить животным.
- ✿ Хлорофитум — безопасен для собак и кошек, также известен своими очищающими воздух свойствами.
- ✿ Эхеверия — безопасна для домашних животных, но в случае поедания большого количества суккулентов могут возникнуть лёгкие расстройства желудка.

## Безопасные растения

- ✿ Пахира водная — безопасна для домашних животных. Пахира (или денежное дерево) не является токсичной и не причиняет вреда животным.
- ✿ Нефролепис — это папоротник, который не представляет опасности для кошек и собак.
- ✿ Орхидея — в большинстве случаев безопасна для домашних животных. Хотя она не токсична, стоит следить за животным, чтобы избежать поедания большого количества.
- ✿ Розмарин — безопасен для домашних животных, в частности для собак и кошек. Это растение даже полезно, так как его аромат может действовать успокаивающе.
- ✿ Оливковое дерево — считается безопасным. Однако, оливки и плоды могут быть токсичными, если животные съедят их в большом количестве, так что стоит быть осторожным.

## Приложение 3. Расслабление на коврике

# RELAX, TAKE IT EASY!

Протокол расслабления на коврике для собак — это методика, которая помогает им расслабиться, снизить уровень стресса и научиться оставаться спокойными в определённом месте.

Освоив этот навык, вы получаете переносную базу безопасности и спокойствия.

Выдержка и расслабление на коврике — это два абсолютно разных состояния, и мы стремимся именно к расслаблению.

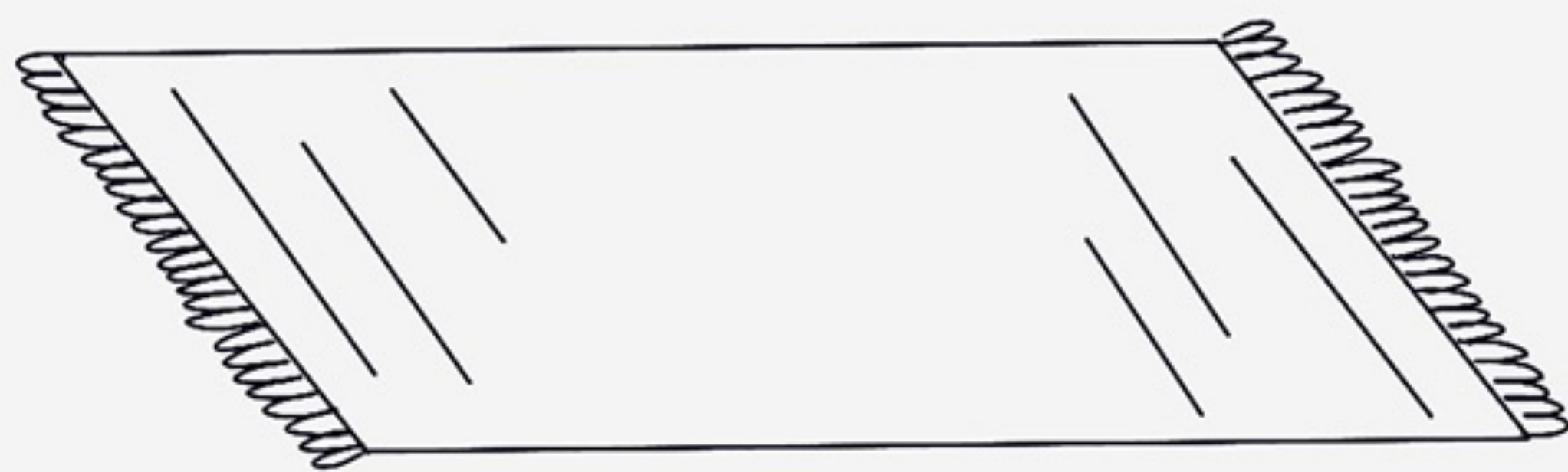

## Несколько правил и советов, как этого достичь:

- Спокойная атмосфера. Перед началом тренировки создайте спокойную обстановку, избегайте сильных шумов и отвлекающих факторов.

- Подходящее время. Перед сном, когда собака погуляла, поела и готова отдыхать.

- Лакомства. Не выдавайте очень много лакомств за одну сессию, это не должно превратиться в ритуал добычи вкусняшек. Наша цель — расслабление, а вкусняшки здесь больше для создания положительных ассоциаций с ковриком. Поэтому подготовьте лакомства, которые не вызовут бурной реакции у собаки т.е. не самые вкусные. Лакомства лежат не в руках, а в сумочке, подальше от собаки, и выдаются медленным, плавным движением.

- Выбор коврика. Убедитесь, что коврик удобный и подходит по размеру вашей собаке. Он должен быть достаточно мягким и легко переносимым.
- Во время тренировки не смотрите на собаку, занимайтесь своими делами, не используйте словесную похвалу, маркёры и всё, что вызывает у собаки включенность в занятие (это допустимо на первом шаге, в самых первых сессиях, но можно обойтись и без этого).
- Повторяйте тренировку несколько раз в день, начиная с коротких сессий по 1-3 минуты, для первых сессий этого достаточно. Постепенно увеличивайте продолжительность.
- Будьте терпеливы и последовательны. Каждая собака имеет свою скорость обучения.

- Позвольте собаке немного отдохнуть на коврике, не вмешиваясь. Собака может уходить с коврика. Мы приглашаем её обратно или завершаем сессию, если она отказывается, и помним — никакой выдержки.
- Вынося расслабление на коврике за пределы дома, планируйте первые сессии в спокойных местах, не идите сразу в шумную кофейню или собачий парк. Идеальным местом для первой сессии вне дома будет спокойный, тихий двор без собак, детей и частых прохожих: вы садитесь на лавочку, собаке расстилаете коврик.

## Шаг 1. Знакомство с ковриком

- Расстелите коврик в поле зрения собаки.
- Когда собака подходит к коврику, наградите её лакомством.
- Повторите несколько раз, пока собака не начнёт интенсивнее интересоваться ковриком, например, ставить лапы.

В этом этапе можно применить метод наведения (кусочками в руке заводите собаку на коврик), но мне больше нравится первый вариант, так как собака сама принимает решения.

От наведения следует отказаться как можно раньше. Лучше всего использовать его в самый первый раз, а в последующие проходить мимо коврика, чтобы собака «случайно» на него заходила, двигаясь за вами. Маркируйте словом «ДА» и поощряйте кусочками, подкладывая их на коврик.

- Уведите собаку с коврика и уберите его, закончив сессию.

## Шаг 2. Учим собаку заходить на коврик без прямых подсказок

- Стоит поощрять собаку, даже если на коврике стоят только две лапки. Неуверенную собаку поощряйте за любое действие в сторону коврика (взгляд, шаг, коснулась лапкой, второй, встала лапками).
- Когда собака начнёт самостоятельно полностью забежать на коврик, вводите голосовой сигнал. Коврик, релакс, чилл, дзен, отдыхай — любое слово, которое вам хочется использовать для обозначения этого действия.

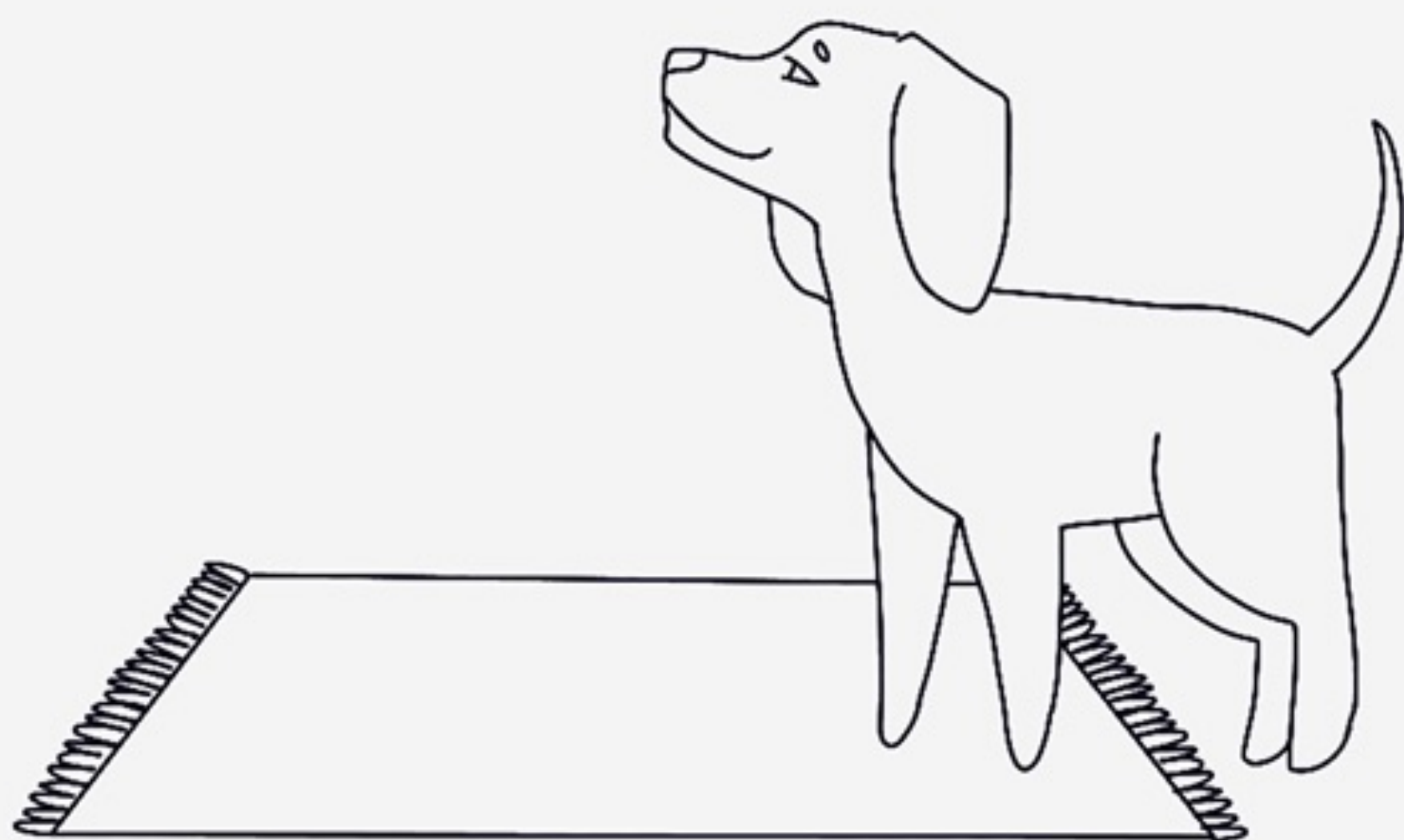

## Шаг 3. Учимся лежать на коврике

- ✗ Не используйте наведение
- ✗ Не произносите команду «лежать»
- Расстелите коврик и дождитесь, когда собака окажется на нем и ляжет.
- Пользуйтесь только языком своего тела: тело расслабленно, не нависайте над собакой, нет прямого зрительного контакта, сидите немного полубоком.

Допустимая подсказка: положить руку на пол рядом с собакой.

- Как только собака ляжет, положите кусочек на коврик (!).
- Чтобы собака оставалась лежать, кладите кусочек между передних лап.

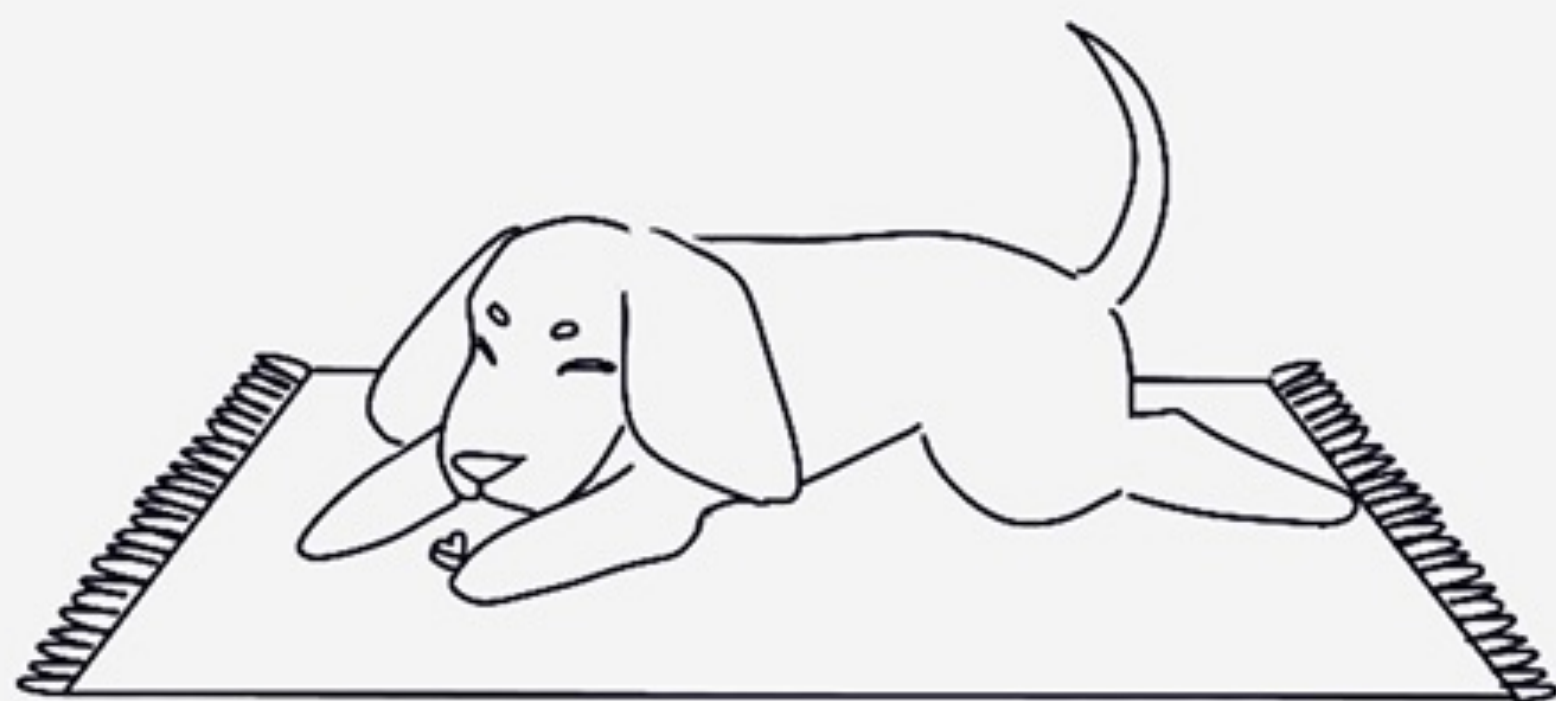

## Шаг 4. Учимся ничего не делать

Для упражнения можно взять книгу или телефон. Наша задача — не поддерживать зрительный контакт с собакой, поэтому смотрите в телефон или книгу.

- Собака лежит на коврике.
- Садитесь рядом с собакой и начинайте выдавать кусочки на коврик. Давайте кусочки просто так, не за что-то!
- Собака может предлагать разное поведение, чтобы заработать кусочек. Покажите ей, что делать не нужно буквально НИЧЕГО. Примерно каждые 5-10 секунд без слов выдавайте кусочек.

Если собака сильно возбуждается: интервал между выдачей кусочков и продолжительность сессии сокращаем и используем менее ценные лакомства.

- Постепенно увеличиваем интервал выдачи кусочков.

## Шаг 5. Полный дзен

На этом этапе мы должны убедиться что собака понимает сигнал «коврик», заходит и ложится на него самостоятельно. Не поддерживаем зрительный контакт, «читаем книгу, работаем в ноутбуке/телефоне».

- Итак, собака на коврике, мы рядом усердно «читаем книгу».
- В отличие от прошлого этапа, сейчас нужно отбирать истинное спокойствие, например:

- Глубокий вдох и выдох
- Замедление пульса и дыхания (бока собаки поднимаются и опускаются медленнее)
- Мягкий расфокусированный взгляд,
- Пасть закрыта, если была открыта, но губы расслаблены
- Собака опустила голову, как будто вот-вот уснёт
- Поза «на бочок»

Будьте внимательны с двумя последними действиями:

Выдавайте кусочек за них не сразу, а выждав несколько секунд. Если собака повторяет эти действия несколько раз подряд, перестаньте выдавать кусочек.

- Постепенно сокращайте количество лакомства, старайтесь уйти от поощрения совсем или до минимума.

## ✿ Шаг 5.1. Полный дзен Эксперт+

Пробуйте расслабляться без лакомств. Постелите коврик, когда смотрите сериал, работаете или заняты другими делами, главное — чтобы они были скучными для собаки. Позовите собаку. На этом все.



## Приложение 4. Сигналы примирения

У собак существует свой язык, с помощью которого они общаются с нами и с сородичами, он называется язык тела или **сигналы примирения**.

К сожалению, многие собачьи сигналы люди трактуют неверно, например:

- **Собачья улыбка.** Это самое распространённое заблуждение, т.к. это сигнал сильного дискомфорта, а не радости.

- **Виляние хвостом.** Ещё один очень противоречивый сигнал. Данный сигнал нельзя рассматривать отдельно от остальных частей тела собаки. Виляющий хвост может быть сигналом перевозбуждения и напряжения.

- **Прижатый хвост к животу,** а иногда и поджимание передних лап. Этот сигнал говорит о сильных переживаниях собаки и страхе. Часто наблюдается у собак, которых ругают, и трактуется как «стыдно», что абсолютно неверно.

Не всем собакам нравится, когда их гладят, особенно незнакомые люди. Поэтому, если вы хотите пообщаться с чужой собакой, сначала спросите разрешение у опекуна. И придерживайтесь **собачьего этикета**:

- ✗ Не гладим по голове!
- ✗ Не нависайте над собакой
- ✱ **Используйте правило трёх секунд:** погладьте собаку в течение трёх секунд, затем уберите руку. Если собаке приятно взаимодействие, она даст понять; если нет — уважаем её личные границы и прекращаем контакт. Этого правила стоит придерживаться не только с чужими собаками, но и со своими.

✗ Стоит прекратить общение с собакой если замечаете облизывание и отворот головы сторону, зевание, прижатые к голове уши

✱ Немедленно прекратить общение, если собака:

- замерла, т.е. практически не дышит, голова немного в сторону, взгляд отстранённый
- Приподнимает губу и демонстрирует оскал

Вы рискуете быть укушенными, остановитесь и отойдите.

Если вы опекун собаки, к которой подошли незнакомые люди, вы должны уметь замечать эти сигналы и вовремя останавливать людей в их порыве погладить собаку. Это не всегда просто — некоторые люди бывают очень настойчивыми и могут даже обидеться. Но ни одна собака не должна по умолчанию хотеть общаться с людьми и терпеть то, что ей не нравится.

## Об авторе

**Mark Stellaire**

Специалист  
по поведению  
собак

Создатель  
команды  
Rawosaurr



Надеюсь, этот гайд был полезен!

Вы можете поделиться мнением со мной в личных сообщениях, в своих социальных сетях, отметив меня, или воспользоваться формой обратной связи, просто кликните:

обратная связь

 @markstellaire

 @mark.stellaire

caŷm

